



El Nombre del Amortiguador

Amortiguadores

MONROE



TENNECO

# GARANTÍA E INSTRUCCIONES

## RECOMENDACIONES GENERALES:

- Haga revisar cada 20.000 km el estado de los amortiguadores y de todos los componentes de la suspensión, por personal especializado.
- Instale en su vehículo únicamente los códigos de amortiguadores que se indican en el catálogo Monroe Fric-Rot.
- Reemplace siempre los accesorios de montaje (topes de compresión, bujes, arandelas, cazoletas, etc.) en cada cambio de amortiguador. El deterioro del amortiguador por degradación de estos componentes deja sin efecto la garantía del amortiguador.
- Por su seguridad no utilice amortiguadores reparados o reacondicionados.
- Utilice las herramientas adecuadas.

- Nunca sujete al amortiguador de la zona cromada del vástago con alguna herramienta.
- Nunca suelte la tuerca de fijación superior sin antes haber comprimido el muelle.
- Luego del reemplazo de amortiguadores realice una alineación del tren delantero y el balanceo de los neumáticos.
- Nunca modifique o altere la estructura original del amortiguador.

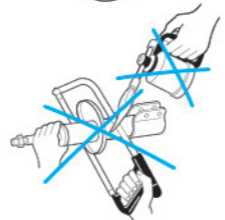
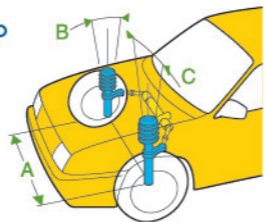
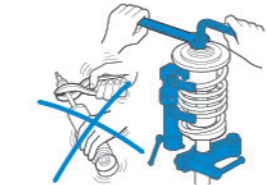

## DISPOSICIÓN FINAL DE AMORTIGUADORES USADOS.

1• Por razones de seguridad, utilice siempre gafas de seguridad y guantes de protección.



2• Coloque el amortiguador en posición horizontal y asegúrese que quede bien sujeto y no pueda moverse durante la operación de perforado.

3• Antes de perforar, saque el vástago y extiéndalo completamente.

4• Todos los amortiguadores presurizados llevan una marca especial: alta presión, no abrir, no calentar.

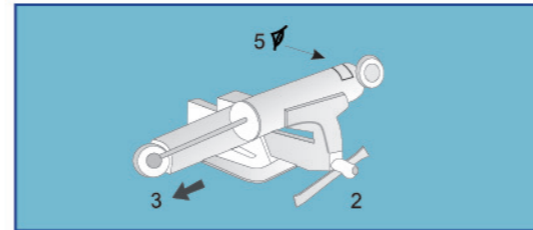

5• Realice un agujero de  $\varnothing 3$  a 5 mm, a unos 2 cm del extremo inferior del cuerpo en A1 para eliminar el gas.

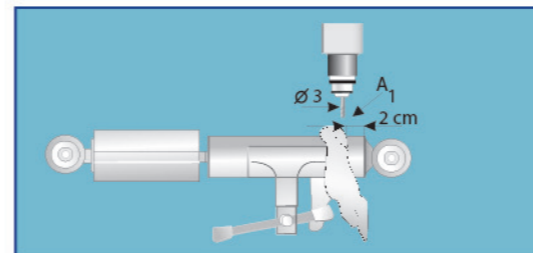

6• Una vez eliminada la presión de gas, realice otra perforación de  $\varnothing 5$  mm y 1,5 cm de profundidad en A2.

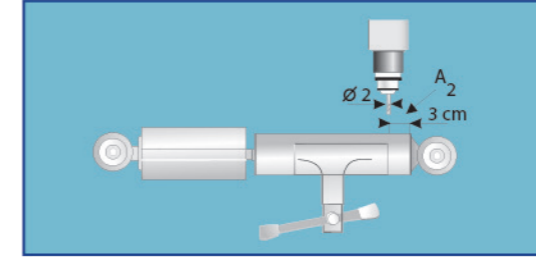

7• Mueva el vástago del amortiguador hacia arriba y hacia abajo para acelerar la expulsión de aceite.

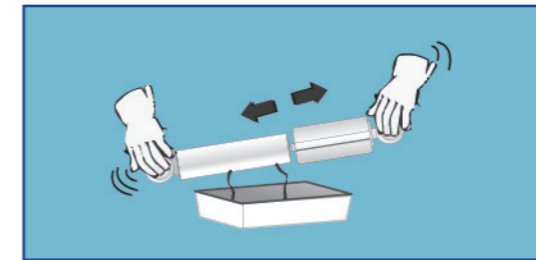

8• Coloque el aceite en un recipiente apropiado y consulte con las autoridades locales sobre los procedimientos para la correcta disposición del mismo y demás componentes.



## GARANTÍA MONROE - FRIC ROT

FRIC ROT S.A.I.C. garantiza el normal funcionamiento de este amortiguador a partir de la fecha de compra por un plazo de:

- 12 meses para amortiguadores de automóviles, pick ups y utilitarios.
- 6 meses para amortiguadores de línea pesada (camiones, ómnibus).

Para hacer válida esta garantía es requisito indispensable la presentación de esta tarjeta debidamente completada junto a la factura de compra, la garantía se limita a la reposición de 1(un) amortiguador nuevo.

ESTA GARANTÍA CONTEMPLA: (marque con una cruz el defecto)

- Amortiguadores con pérdida total de carga (valores de resistencia)
- Amortiguadores con pérdida de aceite (en vástago sin marcas de herramientas)
- Amortiguadores con deficiencias en soldaduras.
- Amortiguadores con bujes deteriorados o desplazados.
- Amortiguadores trabados.

Otros (especificar):.....

ESTA GARANTÍA NO CONTEMPLA

- Amortiguadores utilizados en vehículos diferentes a los especificados en el catálogo.
- Amortiguadores con marcas o daños producidos por herramientas, abolladuras, modificaciones o alteraciones en el cuerpo.
- Instalación defectuosa o inadecuada.

### GARANTÍA VÁLIDA ÚNICAMENTE EN ARGENTINA

Adhiera aquí la etiqueta con código de barras de la caja o complete en forma manuscrita en caso de etiqueta no autoadhesiva

Código del amortiguador: .....

Código de fabricación: .....

Fecha de factura de compra: ..... / ..... / .....



# ¿CÓMO HAGO USO DE ESTA GARANTÍA?

Si usted sospecha que los amortiguadores que están colocados en su vehículo presentan algunas de las características indicadas como causales de cambio de amortiguadores, y si los mismos están dentro del período de garantía establecido al dorso, proceda de la siguiente manera:

1. Debe disponer del presente talón de garantía con su correspondiente fecha de venta y el sticker con código de barras colocado sobre la línea de puntos.
2. Si en su lugar de residencia dispone de un centro AutoOK, realice un diagnóstico computarizado, puede consultar direcciones en nuestra página web: [www.fricrot.com.ar](http://www.fricrot.com.ar) o a través del 0-800-555-5635 o e-mail [ctecnicas@fenneco.com](mailto:ctecnicas@fenneco.com).
3. Si el amortiguador estuviera defectuoso, realice el reclamo preferentemente en el comercio donde hizo la compra. La reposición del producto nuevo debe ser inmediata, salvo por falta de stock en el mostrador (es conveniente consultar disponibilidad antes de quitar los amortiguadores evitando demoras innecesarias).

## Montajes típicos: Toma c/traba.

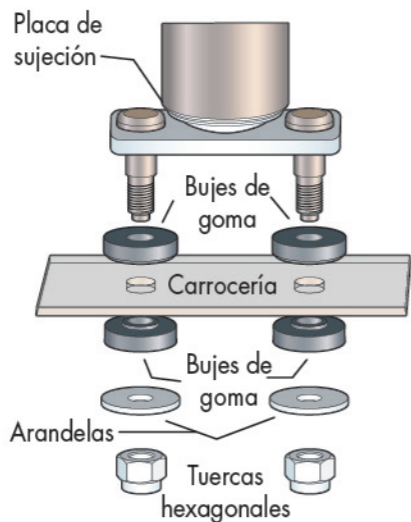

## Montajes típicos: Toma c/espiga.

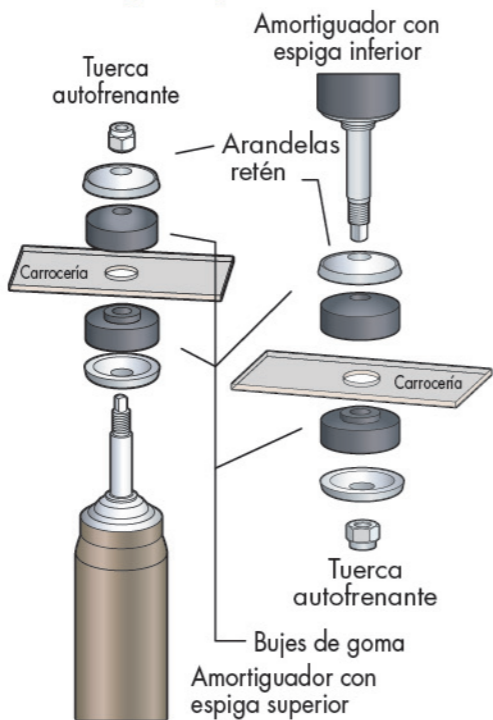

## Montajes típicos: Tomas c/topes y bujes.

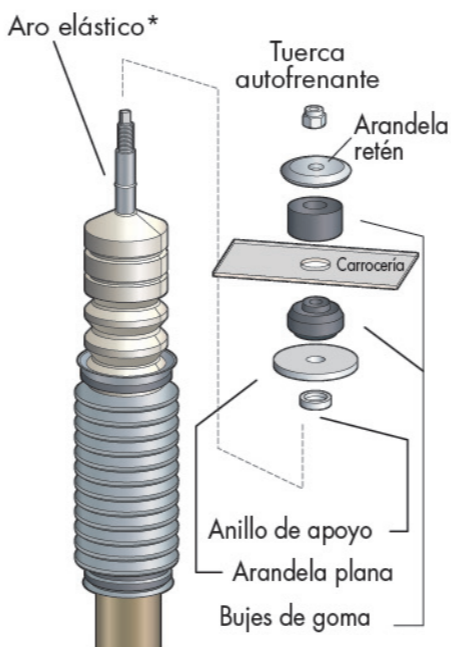
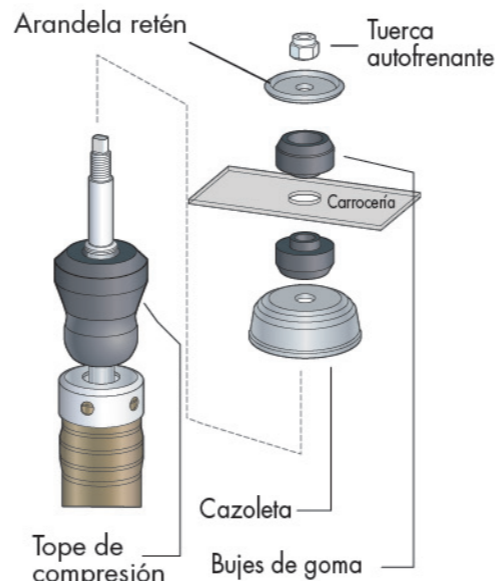

\*Según modelo de amortiguador.

## Montajes típicos: para Cartuchos.

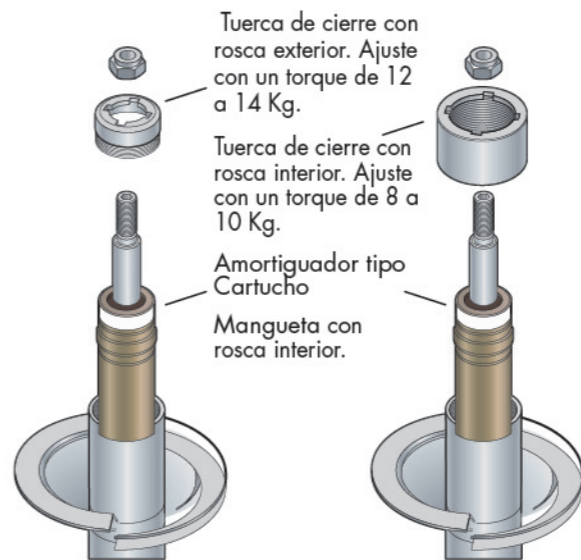

(Montaje típico de suspensiones Peugeot tipo Polimek)

En ambos casos colocar en el interior de la mangueta aproximadamente 70 cm<sup>3</sup> de aceite normal de motor para mejorar la disipación del calor producido por el amortiguador.

## Montajes típicos: Ojal

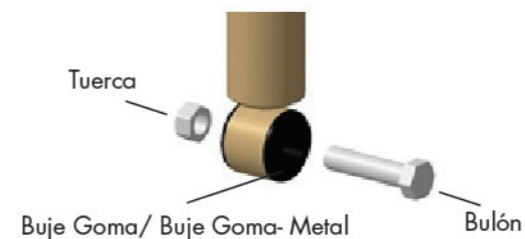

## Recuerde: controlar los amortiguadores si nota:

Falta de confort.



Desgaste irregular de los neumáticos.



Pérdida de estabilidad del vehículo.



Disminución de la distancia de frenado.



Si su mecánico le informa:

Fugas de aceite. Vástagos con corrosión.



Rotura en montajes. Bujes deteriorados o desplazados.

